

ROLLEN

Stationärrolle mit Frontbremse

Direkt auf die Spule wirkende, große Bremskraft. Ein Vorteil bei großen Stationärrollen für höchste Beanspruchung durch hohe Fischgewichte bzw. großen Drillwiderstand.



Stationärrolle mit Heckbremse

Bequem auch während des Schnurabzuges durch den Fisch oder im Drill präzise zu justieren. Keine versehentliche Behinderung des Schnurspiels, da man nicht vor die Rolle greifen muß.



Schnurlaufrollchen



Ergonomischer Rollenfuß, der optimal zwischen den Fingern liegt

Rotor

Rücklaufsperr

Achse Hebel

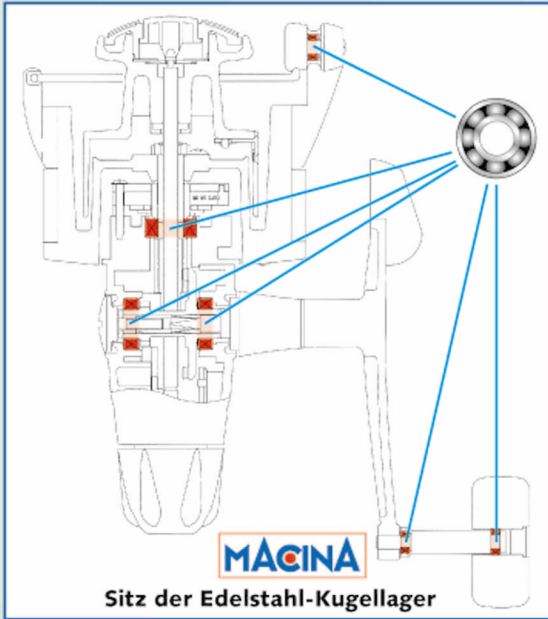

Schnurfangbügel

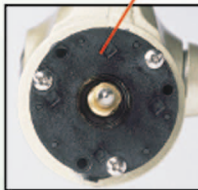

Unendliche Rücklaufsperr

Bei eingeschalteter Rücklaufsperr stoppt der Rotor sofort und verzögerungsfrei in jeder beliebigen Position ohne Nach- oder Rücklaufspiel.

Kurbel rechts/links umbaubar

Feinjustierbare Heckbremse



Montierte Stationärrolle

Rollengrößen nach Schnurfassungen

Kleine Rollen	Mittlere Rollen	Große Rollen	Pilkkrollen
100m	100m	100m	100m
0,20-0,25 mm Ø	0,30-0,40 mm Ø	0,45-0,60 mm Ø	0,50-0,60 mm Ø

Fliegenrolle

Edition FLY

- Bremsjustierschraube
- Edelstahl-Bremsträger
- Fettlager
- Edelstahl-Bremsscheibe

Spulenauslösesystem ohne Toleranzen

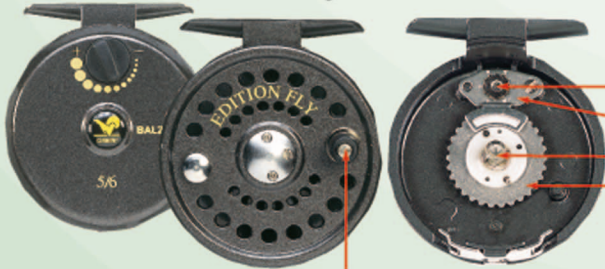

Multirollen



Montierte Multirollen



Schnurführungssystem



Sternbremse (Star Drag)



Hebelbremse (Lever Drag)